

*EW Abteil*

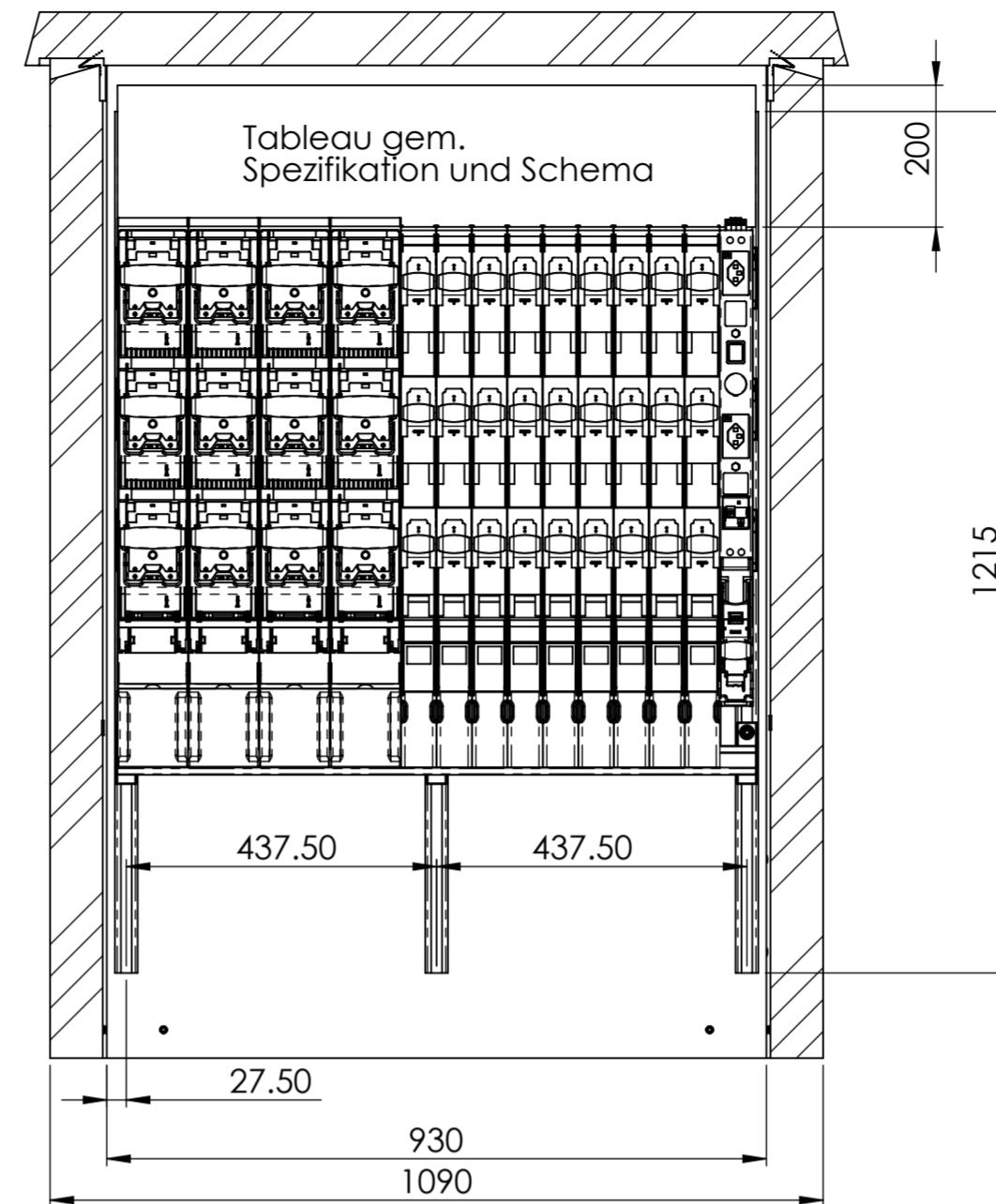

**SCHNITT A-A**  
MABSTAB 1 : 10

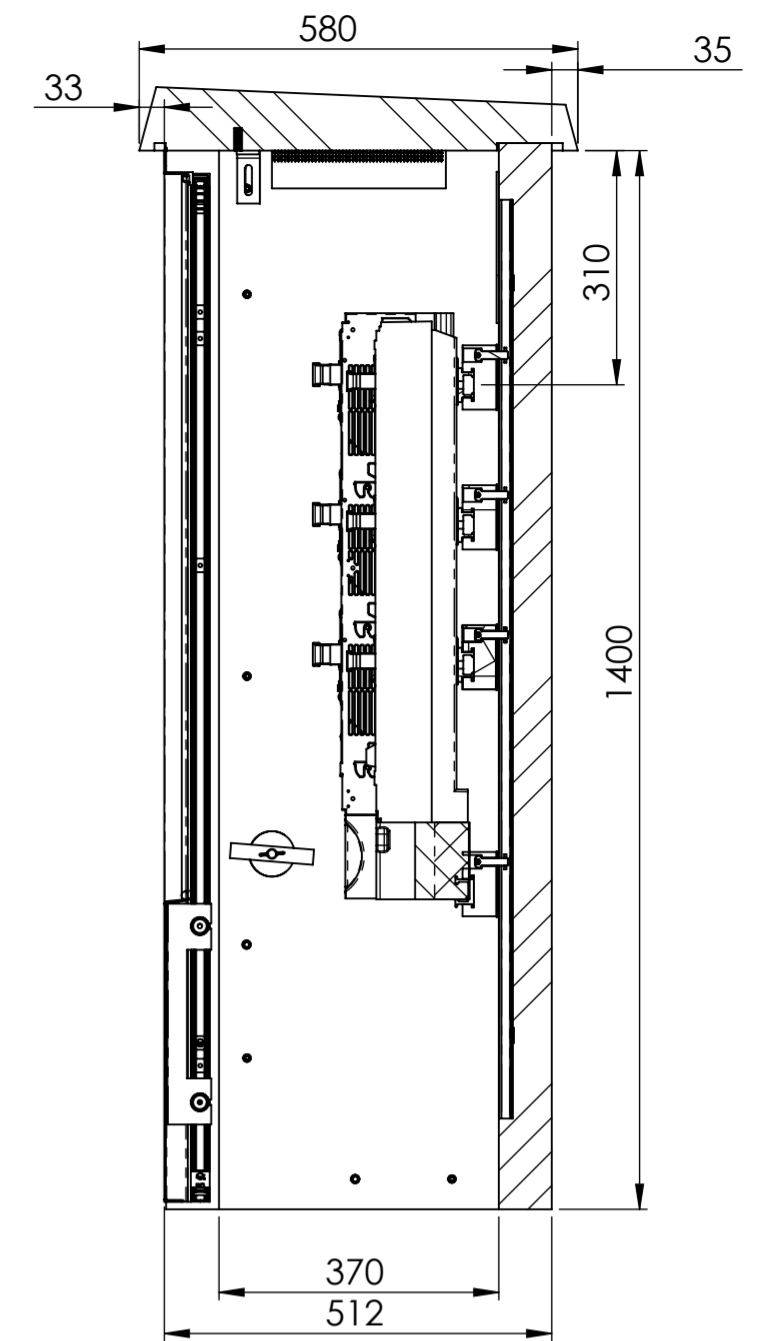

**SCHNITT B-B**  
MABSTAB 1 : 10

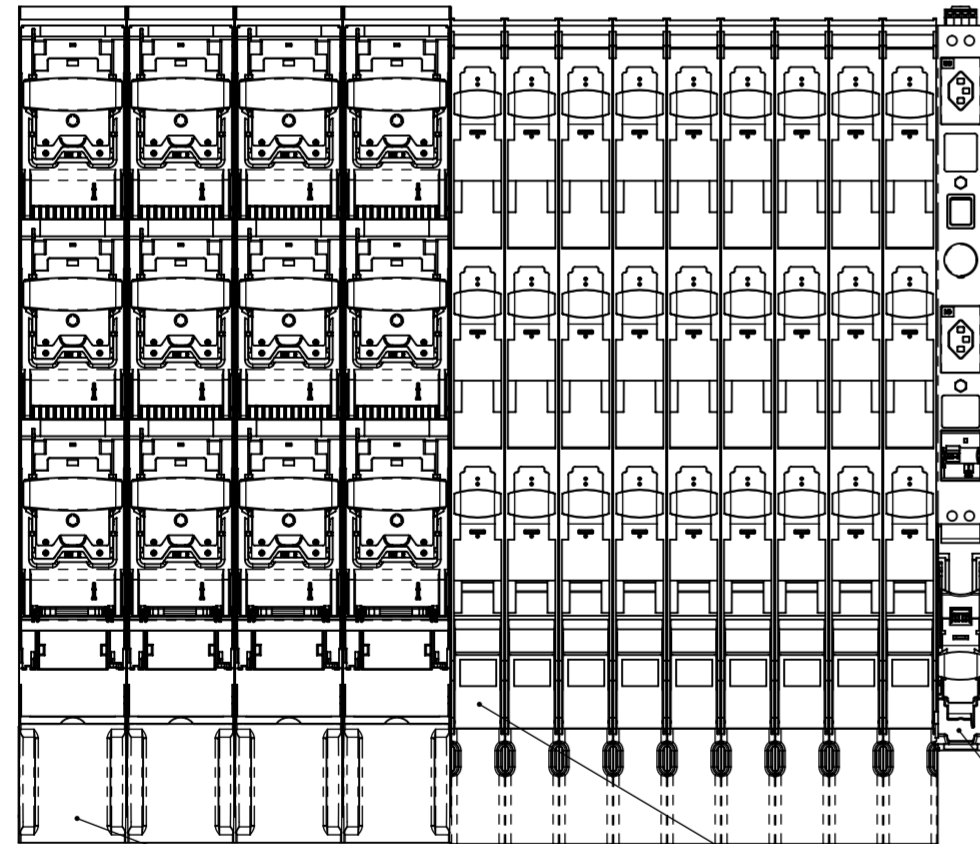

Kabinenausbau gem. Vorgaben Florida 9 bestehend aus:

- Sammelschienausbau FVK
- PEN-Anschlüsse
- Lastschaltleisten und Zubehör TRIVER+
- TRIVER+ Eigenbedarfsleiste DIN00 mit Handleuchte
- Tableau für OeB oben mit 1 Sicherungsgruppen DII 2LN
- OeB Klemmenblock 4-fach 2LNPE 10mm<sup>2</sup> - Trennklemmen

1 x TRIVER + DIN00 Eigenbedarfsleiste

9 x TRIVER + DIN00 mit Schraubanschluss

4 x TRIVER + DIN2 mit Schraubanschluss

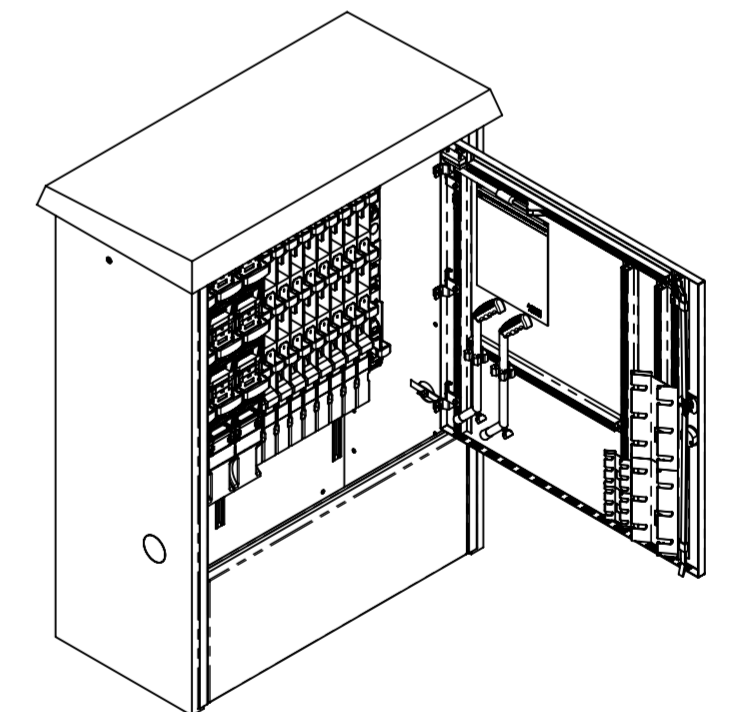

|   |  |           |  |          |               |            |    |
|---|--|-----------|--|----------|---------------|------------|----|
| Allgemeintoleranzen ISO 2768-m  |  | Material: |  | Gewicht: |               |            |    |
| <b>Florida 9 SP AB2400436</b><br>Kierzek c/o PG Kradolf - VK Weitenaustrasse 24 |  |           |  | Massstab | Gezeichnet    | 22.03.2024 | MH |
|   |  |           |  | 1:5      | Geprüft       | 22.03.2024 | MH |
| <b>BETOX</b><br>Innovative Schachtsysteme                                       |  |           |  | Format   | Zeichnungsnr. |            |    |
|   |  |           |  | A2       | 027-448       |            |    |